

## Oslony chroniace przed ptakami SCC

### Zastosowanie:

Służą do zabezpieczenia izolacyjnych elementów na liniach typu PAS przed niepożądanym działaniem ptactwa czy drobnych zwierząt. Stanowią jednocześnie ochronę w/w zwierząt przed porażeniem prądem.

### Budowa:

Oslony wykonane są z tworzywa sztucznego odpornego na działanie niekorzystnych warunków klimatycznych i promieniowania UV.

#### ▶ SCC1 – osłony uchwyty odciągowych.

Oslony stosowane są na uchwyty odciągowe typu PA 2850 P/HP i PA 28120 P/HP. Montaż polega na założeniu osłony na uchwyt od góry oraz od dołu i zamocowaniu opaskami zaciskowymi będącymi w zestawie. Komplet zawiera wszystkie niezbędne elementy do osłonięcia 3 uchwyty odciągowych.

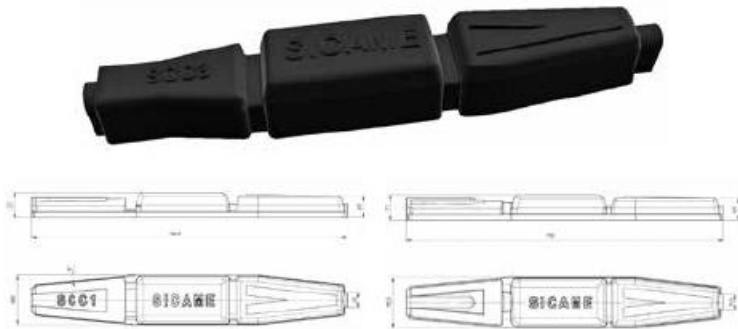

#### ▶ SCC2 – osłony uchwyty przelotowo-narożnych.

Oslony stosowane są na uchwyty przelotowo–narożne typu GPQS. Montaż polega na założeniu dwóch połówek osłony na uchwyt i skręceniu śrubami plastikowymi będącymi w zestawie.

Komplet zawiera wszystkie niezbędne elementy do osłonięcia 3 uchwyty przelotowo–narożnych.

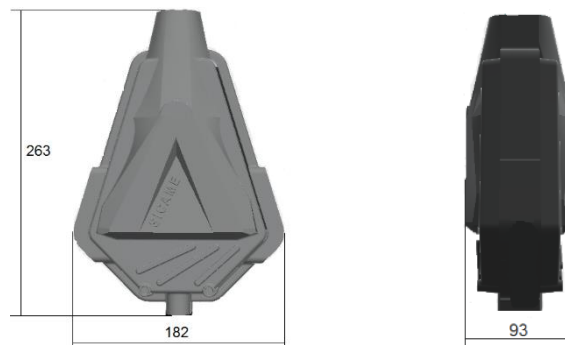

Wymiary w mm