

Oslony chroniace przed ptakami SCC

Zastosowanie:

Służą do zabezpieczenia izolacyjnego elementów na liniach typu PAS przed niepożądanym działaniem ptactwa lub drobnych zwierząt. Jednocześnie chronią wspomniane zwierzęta przed porażeniem prądem.

Budowa:

- Oslony wykonane są z tworzywa sztucznego odpornego na zmienne warunki klimatyczne i promieniowanie UV.

SCC1

Oslony stosowane są na uchwyty odciągowe typu PA 2850 P/HP i PA 28120 P/HP. Montaż polega na założeniu osłony na uchwyt od góry oraz od dołu i zamocowaniu opaskami zaciskowymi będącymi w zestawie. Komplet zawiera wszystkie niezbędne elementy do osłonięcia 3 uchwytów odciągowych.

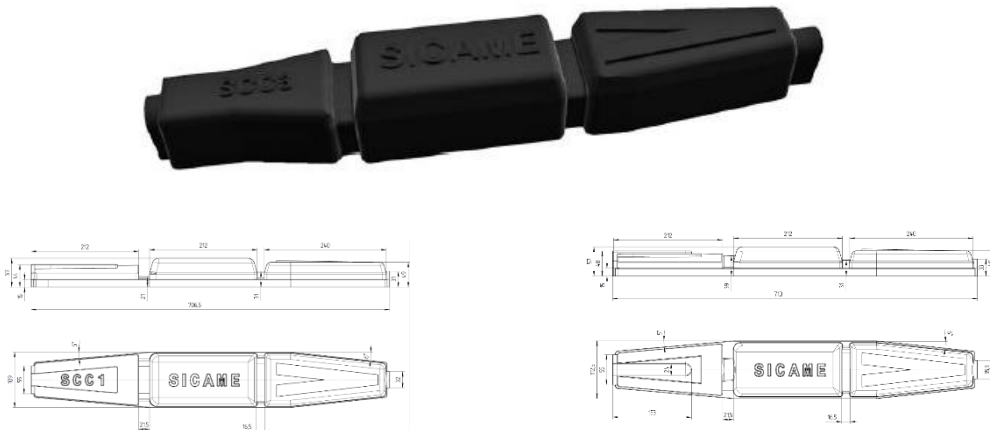

SCC2

Oslony stosowane są na uchwyty przelotowo-narożne typu GPQS. Montaż polega na założeniu dwóch połówek osłony na uchwyt i skręceniu śrubami plastikowymi będącymi w zestawie. Komplet zawiera wszystkie niezbędne elementy do osłonięcia 3 uchwytów przelotowo-narożnych.

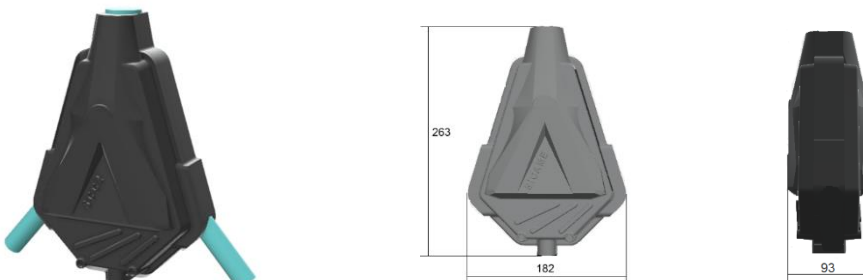

Wymiary w mm

Sicame Polska Sp. z o.o., Puławska 366, 02-819 Warszawa

Tel: +48 22 622 64 01, fax: +48 22 622 66 30;

NIP: 107-00-00-023, REGON 015617074, KRS 0000185435

Sąd Rejonowy dla M. St. Warszawy w Warszawie, XIII Wydział Gospodarczy Krajowego Rejestru Sądowego;

Kapitał zakładowy 5 520 000 zł. Kapitał wpłacony 5 520 000 zł.

sicame.pl